

รายงานการศึกษาส่วนบุคคล
(Individual Study)

เรื่อง การเพิ่มประสิทธิภาพการปฏิบัติงาน
ด้านรักษาความปลอดภัยและความเป็นระเบียบเรียบร้อย
การจัดงานเทศกาลสงกรานต์ต้นถนนสีลม

จัดทำโดย นายฐาปกิจ สิงห์มณี
ตำแหน่ง เจ้าพนักงานเทคนิคชำนาญการ
สังกัด ฝ่ายเทคนิค สำนักงานเขตบางรัก

รายงานนี้เป็นส่วนหนึ่งของการฝึกอบรม
หลักสูตรนักบริหารมหานครระดับต้น รุ่นที่ ๓๐
สถาบันพัฒนาข้าราชการกรุงเทพมหานคร
ประจำปีงบประมาณ ๒๕๖๐

๑. ชื่อเรื่อง การเพิ่มประสิทธิภาพการปฏิบัติงานด้านรักษาความปลอดภัยและความเป็นระเบียบเรียบร้อยการจัดงานเทศกาลสงกรานต์ถนนสีลม

๒. หลักการและเหตุผล

กรุงเทพมหานคร ได้กำหนดให้มีกิจกรรมการเล่นน้ำสงกรานต์ในพื้นที่ของกรุงเทพมหานคร หลายจุดด้วยกัน ซึ่งได้แก่ บริเวณถนนข้าวสาร พื้นที่เขตพระนคร บริเวณอาร์ ซี เอ พื้นที่เขตห้วยขวาง บริเวณสยามพารากอน พื้นที่เขตปทุมวัน และบริเวณถนนสีลมพื้นที่เขตบางรัก โดยผู้ว่าราชการกรุงเทพมหานคร ได้มอบนโยบายให้ทุกสำนักงานเขตที่มีพื้นที่จัดกิจกรรมดังกล่าว จัดเจ้าหน้าที่ดูแลรักษาความปลอดภัยและความเป็นระเบียบเรียบร้อยโดยให้มีการประสานงานการปฏิบัติการร่วมกับสถานีตำรวจนครบาลในท้องที่ เจ้าหน้าที่ทหาร ให้อำนาจหน่วยงานต่าง ๆ เพื่อให้การจัดกิจกรรมในช่วงเทศกาลสงกรานต์เป็นไปด้วยความเรียบร้อย และรณรงค์ประชาสัมพันธ์ให้ประชาชนเล่นน้ำสงกรานต์ให้เป็นไปตามกรอบวัฒนธรรมอันดีงามของไทย ตามนโยบาย ๕ ป. คือ ๑) ประหยัด (น้ำ) ๒) ปลอดภัย ๓) ปลอดภัย ๔) ปลอดภัย ๕) ปลอดภัย

งานเทศกาลสงกรานต์ถนนสีลม เขตบางรัก เป็นสถานที่หนึ่งที่กรุงเทพมหานคร กำหนดให้มีการจัดกิจกรรมเล่นน้ำเป็นประจำทุกปี โดยกรุงเทพมหานครได้มีนโยบายในการจัดกิจกรรมเทศกาลสงกรานต์ถนนสีลม ปี ๒๕๖๐ ให้ดำเนินการต้องปฏิบัติ ๕ ป. คือ ๑) ประหยัด (น้ำ) ๒) ปลอดภัย ๓) ปลอดภัย ๔) ปลอดภัย ๕) ปลอดภัย ซึ่งก่อนที่จะมีการจัดกิจกรรมดังกล่าวบริเวณสีลมนี้อันในช่วงเทศกาลสงกรานต์จะมีกลุ่มวัยรุ่นทั้งชาวไทยและชาวต่างชาติมารวมตัวกันเพื่อเล่นสาดน้ำ และมีจำนวนเพิ่มมากขึ้นเรื่อย ๆ เนื่องจากการคมนาคมที่สะดวกและถนนสีลมเป็นรู้จักกันทั่วไป ตลอดจนเป็นศูนย์รวมของโรงแรมหรู ที่มีชาวต่างชาติเข้าพักอาศัยเป็นจำนวนมากและตั้งใจมาท่องเที่ยวในช่วงนี้ เมื่อมีการรวมตัวกันเล่นน้ำจำนวนมากไม่มีการควบคุม ทำให้เกิดปัญหาต่าง ๆ ตามมา อาทิเช่น เกิดเหตุทะเลาะวิวาท จากการดื่มสุรา มีการกระทำอนาจารกันจากการเล่นน้ำ มีการนำรถกระบะบรรทุกน้ำเข้ามาเล่นจำนวนมากส่งผลให้การจราจรติดขัดและส่งผลกระทบต่อถนนข้างเคียง บางรายนำรถยนต์ที่ติดเครื่องเสียงมาจอดแล้วเปิดเพลงเสียงดัง เพื่อสร้างบรรยากาศให้นักท่องเที่ยวได้สนุกสนาน เต็มรับตามจังหวะเสียงเพลง บางรายถูกยั่วยุ จนมีการโชว์เต้นเปิดหน้าอกเป็นข่าวดังไปทั่วโลก ทำให้ประเทศไทยต้องเสื่อมเสียภาพลักษณ์การท่องเที่ยวในช่วงเทศกาลสงกรานต์ซึ่งเป็นขนบธรรมเนียมประเพณีอันดีงามของไทยเรา ตลอดจนมีบรรดาพ่อค้า แม่ขายได้ถือโอกาสจับจองพื้นที่ทางสาธารณะเพื่อจำหน่ายสินค้าต่าง ๆ เช่น อาหาร เครื่องดื่มที่ผสมแอลกอฮอล์ ปืนฉีดน้ำ แป้งดินสอพอง เป็นต้น ทำให้ถนนสีลมในช่วงเทศกาลสงกรานต์ไม่มีความเป็นระเบียบเรียบร้อย มีความสกปรกจากการเล่นแป้ง มีขยะเกลื่อนกลาดจำนวนมาก เป็นภาระของหน่วยงานที่เกี่ยวข้องต้องเข้ามารับมือแก้ไขปัญหาให้กลับสู่สภาวะปกติ

จากปัญหาดังกล่าวที่เกิดขึ้น ทำให้สำนักงานเขตบางรักต้องหาแนวทางหรือมาตรการที่จะแก้ไขปัญหาพร้อมกับหน่วยงาน ภาคีรัฐ ภาคเอกชน ภาคีเครือข่าย เพื่อให้การเล่นน้ำสงกรานต์ถนนสีลมเป็นไปด้วยความเรียบร้อย มีความปลอดภัย และรักษาวัฒนธรรมขนบธรรมเนียมประเพณีอันดีงามต่อไป จึงมอบหมายให้สำนักงานเขตบางรักในฐานะหน่วยงานในพื้นที่จึงต้องประสานหน่วยงานภาคีรัฐ ภาคเอกชน และภาคีเครือข่าย เพื่อหาแนวทางในการแก้ไขปัญหาและสร้างความเชื่อมั่นให้กับ

ประชาชนและนักท่องเที่ยวที่จะมาเที่ยวเล่นน้ำสงกรานต์ถนนสีลมให้มีความปลอดภัย มีความเป็นระเบียบเรียบร้อย ผู้ศึกษาเห็นปัญหาดังกล่าวจึงได้ทำการศึกษาในเรื่องนี้เพื่อเป็นกรณีศึกษาต่อไป

๓. วัตถุประสงค์

๑. เพื่อให้เกิดความมีส่วนร่วมของทุกภาคส่วนในการจัดทำแผนปฏิบัติการรักษาความปลอดภัย และความเป็นระเบียบเรียบร้อยการจัดงานเทศกาลสงกรานต์ถนนสีลมแบบบูรณาการ

๒. เพื่อให้เจ้าหน้าที่ผู้ปฏิบัติงานด้านการรักษาความปลอดภัยและความเป็นระเบียบเรียบร้อย มีความรู้ความเข้าใจและสามารถปฏิบัติงานตามแผนการปฏิบัติงานด้านรักษาความปลอดภัย และความเป็นระเบียบเรียบร้อยการจัดงานเทศกาลสงกรานต์ถนนสีลมแบบบูรณาการ ได้อย่างมีประสิทธิภาพ

๓. เพื่อลดการกระทำผิดของนักท่องเที่ยวที่มาเที่ยวงานเทศกาลสงกรานต์ถนนสีลม สำนักงานเขตบางรัก

๔. เป้าหมาย

จัดทำแผนการปฏิบัติงานด้านรักษาความปลอดภัยและความเป็นระเบียบเรียบร้อยการจัดงานเทศกาลสงกรานต์ถนนสีลมแบบบูรณาการ

๕. ความรู้ที่นำมาใช้ในการจัดทำรายงานฯ

๕.๑ ทฤษฎี : กระบวนการบริหาร POSDCoRB กูลิค และ เออร์วิกค์ ได้รวบรวมแนวคิดทางการบริหารต่าง ๆ เอาไว้ในหนังสือชื่อ “Paper on the Science of Administration) โดยเสนอแนวคิดกระบวนการบริหาร ซึ่งเป็นที่รู้จักกันดีชื่อว่า “POSDCoRB” ภาระหน้าที่ที่สำคัญของนักบริหาร ๗ ประการ คือ

๕.๑.๑ Planning การวางแผน เป็นการวางเค้าโครงการกิจกรรมซึ่งเป็นการเตรียมการก่อนลงมือปฏิบัติ เพื่อให้การดำเนินการสามารถบรรลุเป้าหมายที่วางไว้ได้อย่างมีประสิทธิภาพ

๕.๑.๒ Organizing การจัดองค์การ เป็นการกำหนดโครงสร้างขององค์การ โดยพิจารณาให้เหมาะสมกับงาน เช่น การแบ่งงาน (Division of Work) เป็นกรม กอง หรือแผนก โดยอาศัยปริมาณงาน คุณภาพงาน หรือจัดตามลักษณะเฉพาะของงาน (Specialization)

๕.๑.๓ Staffing การจัดบุคลากรปฏิบัติงาน เป็นเรื่องที่เกี่ยวข้องกับการบริหารทรัพยากรมนุษย์ในองค์การนั่นเอง ทั้งนี้เพื่อให้บุคลากรมาปฏิบัติงานอย่างมีประสิทธิภาพและสอดคล้องกับการจัด แบ่งหน่วยงานที่กำหนดไว้

๕.๑.๔ Directing การอำนวยการ เป็นภารกิจในการใช้ศิลปะในการบริหารงาน เช่น ภาวะผู้นำ (Leadership) มนุษยสัมพันธ์ (Human Relations) การจูงใจ (Motivation) และการตัดสินใจ (Decision making) เป็นต้น

๕.๑.๕ Coordinating การประสานงาน เป็นการประสานให้ส่วนต่าง ๆ ของกระบวนการทำงานมีความต่อเนื่องกัน เพื่อให้การดำเนินงานเป็นไปด้วยความเรียบร้อย และราบรื่น

๕.๑.๖ Reporting การรายงาน เป็นกระบวนการและเทคนิคของการแจ้งให้ผู้บังคับบัญชาตามชั้นได้ทราบถึงผลการปฏิบัติงาน โดยที่มีความสัมพันธ์กับการติดต่อสื่อสาร (Communication) ในองค์กรอยู่ด้วย

๕.๑.๗ Budgeting การงบประมาณ เป็นภารกิจที่เกี่ยวกับการวางแผนการทำบัญชีการควบคุมเกี่ยวกับการเงินและการคลัง



๕.๒ แนวคิดวิเคราะห์สภาพแวดล้อม หรือ SWOT Analysis ของ Albert Humphrey เป็นเครื่องมือในการประเมินสถานการณ์สำหรับองค์กรหรือโครงการซึ่งช่วยผู้บริหารกำหนดจุดแข็งและจุดอ่อนจากสภาพแวดล้อมภายในโอกาสและอุปสรรคจากสภาพแวดล้อมภายนอก สำหรับกำหนดแผนงานโครงการจะใช้เป็นแนวทางในการกำหนดวิสัยทัศน์และการกำหนดกลยุทธ์เพื่อให้องค์กรพัฒนาไปในทางที่เหมาะสม ประกอบด้วย

๕.๒.๑ S มาจาก Strengths หมายถึง จุดเด่นหรือจุดแข็งหรือข้อได้เปรียบ เป็นข้อดีที่เกิดจากสภาพแวดล้อมภายในองค์กร

๕.๒.๒ W มาจาก Weaknesses หมายถึง จุดด้อยหรือจุดอ่อนหรือข้อเสียเปรียบที่เกิดจากสภาพแวดล้อมภายในต่าง ๆ ขององค์กรซึ่งจะต้องหาวิธีในการแก้ปัญหาที่สถานการณ์ภายในองค์กรที่เป็น

๕.๒.๓ O มาจาก Opportunities หมายถึง โอกาส การที่สภาพแวดล้อมภายนอกของบริษัทเอื้อประโยชน์หรือส่งเสริมการดำเนินงานขององค์กร โอกาสแตกต่างจากจุดแข็งตรงที่โอกาสนั้นเป็นผลมาจากสภาพแวดล้อมภายนอก แต่จุดแข็งนั้นเป็นผลมาจากสภาพแวดล้อมภายใน

๕.๒.๔ T มาจาก Threats หมายถึง อุปสรรค ข้อจำกัด ซึ่งเกิดจากสภาพแวดล้อมภายนอก บางครั้งการจำแนกโอกาสและอุปสรรคเป็นสิ่งที่ทำได้ยาก เพราะทั้งสองสิ่งนี้สามารถเปลี่ยนแปลงไป ซึ่งการเปลี่ยนแปลงอาจทำให้สถานการณ์ที่เคยเป็นโอกาสกลับกลายเป็นอุปสรรค

ผู้จัดทำรายงานได้วิเคราะห์กำหนดประเด็นที่เป็นจุดแข็ง จุดอ่อน โอกาส และอุปสรรค จากสภาพแวดล้อมภายในและภายนอกที่ส่งผลกระทบต่อการเพิ่มประสิทธิภาพการปฏิบัติตามแผนรักษาความปลอดภัย และความเป็นระเบียบเรียบร้อย การจัดงานเทศกาลสงกรานต์ถนนสีลม ดังนี้

ปัจจัยภายใน

<u>จุดแข็ง (Strength)</u>	<u>จุดอ่อน (Weakness)</u>
๑. บุคลากร (เจ้าหน้าที่ฝ่ายเทศกิจ ฝ่ายโยธา ฝ่ายรักษาฯ ทหาร ตำรวจ สรรพสามิต อปพร. และเจ้าหน้าที่การไฟฟ้า) มีความพร้อม ที่จะปฏิบัติหน้าที่ ๒. นโยบายผู้บริหารทุกระดับสนับสนุนกิจกรรม ๓. ผู้บริหารให้ความสำคัญและสนับสนุนการปฏิบัติงาน ๔. บุคลากรที่ปฏิบัติงานมีหลายหน่วยงานที่เข้ามาร่วมกันปฏิบัติงานตามแผนฯ	๑. จำนวนบุคลากรที่ปฏิบัติงานมีข้อจำกัด เนื่องจากจะต้องปฏิบัติหน้าที่ในภารกิจอื่น ๆ ก่อนหน้านี้ ทำให้อ่อนล้า ๒. ขาดการมีส่วนร่วมของประชาชน สถานประกอบการในพื้นที่ ๓. การประชาสัมพันธ์ให้ความรู้กับนักท่องเที่ยว ทั้งชาวไทยและชาวต่างชาติ ให้ทราบถึงนโยบายไม่เพียงพอ ๔. สภาพพื้นที่เป็นสถานที่เปิด มีถนน ตรอก ซอย เป็นจำนวนมาก

ปัจจัยภายนอก

<u>โอกาส (Opportunity)</u>	<u>อุปสรรค (Threat)</u>
๑. นโยบายผู้บริหารทั้งในส่วนกลาง (รัฐบาล) และกรุงเทพมหานคร สนับสนุนการปฏิบัติตามแผนรักษาความปลอดภัย และความเป็นระเบียบเรียบร้อย การจัดงานเทศกาลสงกรานต์ถนนสีลม ๒. มีข้อบังคับการจราจรห้ามรถทุกชนิดเดินรถในบริเวณจัดกิจกรรม	๑. นักท่องเที่ยวมีจำนวนมาก ทั้งชาวไทยและชาวต่างชาติ ไม่สามารถคาดเดาสถานการณ์หรือเหตุการณ์การที่อาจจะเกิดขึ้นได้ ๒. ไม่มีกฎหมายเฉพาะ ในการห้ามใช้ปืนฉีดน้ำแรงดันสูง และการปะแป้ง เป็นต้น

๕.๓ การมีส่วนร่วม Kasperson & Breitbank ให้ความหมายว่า การมีส่วนร่วมของประชาชน คือ การที่ประชาชนทำตนเป็นผู้สร้างสรรค์กิจกรรมในกระบวนการพัฒนาซึ่งจะบังเกิดผล คือ ความสามารถแสดงบทบาทที่สร้างสรรค์ได้ และผลของกิจกรรมจะต้องย้อนกลับมาสู่พวกเขาเอง

UNRISD: United Nations Research Institute of Social Development ระบุความหมายของการมีส่วนร่วมว่า เป็นกิจกรรมที่เกี่ยวข้องกับประชาชนในเรื่อง ๑. การตัดสินใจ ๒. การเข้าร่วมกิจกรรม ๓. การร่วมรับผลประโยชน์อย่างเป็นธรรมที่เกิดจากกิจกรรมนั้น ๆ สหประชาชาติ (United Nations) ให้ความหมายของการมีส่วนร่วมคือ ๑. การมีส่วนร่วมได้รับผลประโยชน์จากการพัฒนา ๒. การเข้ามีส่วนร่วมให้เกิดการพัฒนา ๓. การเข้ามีส่วนร่วมในกระบวนการตัดสินใจในเรื่องพัฒนา

อาจสรุปได้ว่าการมีส่วนร่วม หมายถึง การที่ประชาชนหรือกลุ่มบุคคลมีแนวคิดหรือจุดมุ่งหมายที่เหมือนกัน เข้ามาดำเนินการนั้นให้แล้วเสร็จตามจุดมุ่งหมายที่กำหนดแล้วรับผลประโยชน์ร่วมกัน ซึ่งต้องเข้ามามีส่วนร่วมในทุกขั้นตอน ไม่ว่าจะเป็นการมีส่วนร่วมในการตัดสินใจ การมีส่วนร่วมในการปฏิบัติ การมีส่วนร่วมในผลประโยชน์และการมีส่วนร่วมในการประเมินผล

การมีส่วนร่วมก่อให้เกิดผลดีต่อการขับเคลื่อนองค์กรหรือเครือข่าย เพราะมีผลในทางจิตวิทยาเป็นอย่างยิ่ง กล่าวคือผู้ที่เข้ามามีส่วนร่วมย่อมเกิดความภาคภูมิใจที่ได้เป็นส่วนหนึ่งของการบริหาร ความคิดเห็นถูกรับฟังและนำไปปฏิบัติเพื่อการพัฒนาเครือข่าย และที่สำคัญผู้ที่มีส่วนร่วมจะมีความรู้สึกเป็นเจ้าของเครือข่าย ความรู้สึกเป็นเจ้าของจะเป็นพลังในการขับเคลื่อนเครือข่ายที่ดีที่สุด

ผลดีต่อการบริหารจัดการเครือข่าย

๑. ทำให้การบริหารหรือการพิจารณาแนวทางในการแก้ปัญหาที่มีความหลากหลาย เป็นไปอย่างถี่ถ้วน รอบคอบ เพราะเป็นการระดมแนวคิด จากบุคคลที่มีความหลากหลาย ทั้งความรู้ และประสบการณ์

๒. ทำให้มีการถ่วงดุลอำนาจซึ่งกันและกัน โดยมีให้บุคคลใดบุคคลหนึ่งมีอำนาจมากเกินไป ซึ่งอาจนำไปสู่การใช้อำนาจในทางที่ไม่ถูกต้องอันเกิดผลเสียหายแก่เครือข่ายได้

๓. เป็นการขจัดปัญหา มิให้การดำเนินนโยบายใด ๆ มีผลต่อกลุ่มใดกลุ่มหนึ่งมากเกินไป ซึ่งจะก่อให้เกิดความยุติธรรมในการดำเนินการต่อทุกฝ่ายได้

๔. ก่อให้เกิดการประสานงานที่ดี ทำให้การบริหารเครือข่ายเป็นไปอย่างราบรื่นและมีประสิทธิภาพ ขอความร่วมมือง่าย

๕. การรวมตัวกันของบุคคลเป็นเครือข่ายจะก่อให้เกิดพลังที่เข้มแข็งสามารถขับเคลื่อนกิจกรรมให้เป็นไปตามวัตถุประสงค์และตรงเป้าหมาย โดยทุกคนมีความรู้สึกเป็นเจ้าของ

หลักการมีส่วนร่วม

หลักของการมีส่วนร่วม ในความหมายของการบริหารจัดการจะมีความเชื่อมโยงอย่างใกล้ชิดกับ “การตัดสินใจ” นั่นคือ การมีส่วนร่วม จะนำไปสู่การตัดสินใจอย่างมีคุณค่าและอย่างชอบธรรม และต้องเป็นการมีส่วนร่วมอย่างแท้จริง (Meaningful participations) ไม่วางระบบไว้ให้ดูเหมือนว่าได้จัดกระบวนการให้มีส่วนร่วมแล้วเท่านั้น

ถ้าการตัดสินใจที่เกิดจากการมีส่วนร่วมมีความสมเหตุสมผลและชอบธรรมก็ต้องนำไปปฏิบัติ แต่ถ้าผู้มีอำนาจเห็นว่าการตัดสินใจนั้นไม่เหมาะสม ขัดกับการตัดสินใจของการมีส่วนร่วม ก็จะต้องอธิบายได้โดยมีมาตรฐานแห่งความชอบธรรมที่จะเลือกตัดสินใจเช่นนั้น โดยที่สังคมส่วนใหญ่ยอมรับได้

ถ้าเห็นว่าการตัดสินใจนั้นอาจมีผลกระทบต่อผู้มีส่วนได้ส่วนเสียก็ควรจะต้องมี “การปรึกษาหารือ” ก็ถือว่ามีส่วนร่วมในระดับที่สูงขึ้นมาอีกเล็กน้อย คือได้รับฟังความคิดเห็นก่อนตัดสินใจ วิธีการที่มักจะหยิบขึ้นมาทำกันบ่อย ๆ ในระดับนี้คือ “การทำประชาพิจารณ์” หรือ “การรับฟังความคิดเห็นของประชาชน” ต้องเน้นย้ำว่ากระบวนการรับฟังความคิดเห็นของผู้มีส่วนได้ส่วนเสีย จะต้องทำตั้งแต่เริ่มคิดและตระหนักถึงปัญหา (ไม่ใช่ทำเมื่อได้ตัดสินใจไปแล้วและได้รับการประท้วง) เช่น ตระหนักว่ามีปัญหาเรื่องจำนวนขยะที่เพิ่มขึ้น มีความจำเป็นที่จะต้องหาที่ทิ้งขยะ จึงจัดการให้คนมามีส่วนร่วมเพื่อคิดหาวิธีแก้ปัญหาร่วมกัน กระบวนการมีตั้งแต่ จัดเวทีคุยกันในกลุ่มเล็ก เคาะประตูบ้าน ใช้แบบสอบถาม แล้วประมวลข้อมูลเพื่อนำเสนอต่อผู้มีอำนาจเพื่อตัดสินใจ การตัดสินใจก็ต้องฟังประเด็นต่าง ๆ พิจารณาทุกประเด็น และตอบคำถามให้ได้ทุกประเด็น การตัดสินใจต้องมีคุณธรรมและเป็นที่ยอมรับได้ หากไม่ทำกระบวนการมีส่วนร่วมเหล่านี้ แต่มาทำเพียงวิธีการรับฟังความคิดเห็นอย่างเป็นทางการครั้งเดียวหรือสองครั้ง ก็จะเกิดเป็นปัญหา เพราะกลายเป็นเวทีที่แต่ละฝ่าย คือ ฝ่ายสนับสนุนและฝ่ายค้านมาแสดงจุดยืน ตอกย้ำความเห็นด้วยและไม่เห็นด้วย มายืนยันว่าฉันถูก เธอผิด เวทีนี้จึงมักจะไม่ใช่เวทีที่จะเป็นเวทีแห่งการมาพูดคุยกัน

หากมีข้อขัดแย้งกันมาก การปรึกษาหารือหรือการรับฟังความคิดเห็นเฉยๆจะไม่เหมาะสม จำเป็นต้องใช้กระบวนการมีส่วนร่วมที่ระดับสูงกว่า คือการร่วมเจรจาหาข้อยุติ (Negotiation) หรือ เจรจาโดยมีคนกลางกำกับกระบวนการ (mediation) คนกลางที่มากำกับกระบวนการจะต้องไม่ใช่ผู้ที่มีอำนาจหน้าที่ในการตัดสินใจ ผู้ที่จะทำหน้าที่ตัดสินใจคือผู้มีส่วนได้ส่วนเสียทั้งหลายหรือคู่เจรจาทหาทางออกที่ดีที่สุดโดยกระบวนการเรียนรู้ร่วมกันจนทุกฝ่ายพอใจ

ส่วนกระบวนการมีส่วนร่วมระดับสูงสุดคือการลงประชามตินั้น แม้จะดูดีที่แต่ละคนสามารถลงมติ แต่ละคนที่ละคนได้ แต่การลงมติดังได้เพียง “ใช่” หรือ “ไม่ใช่” หรือ “เอา” หรือ “ไม่เอา” อาจจะทำให้เกิดความขัดแย้ง ความแตกแยกขึ้นอีก ถ้าสังคมยังไม่เข้าใจกระบวนการประชาธิปไตยอย่างแท้จริง

“กระบวนการมีส่วนร่วม” เป็นกระบวนการที่จะกระจายอำนาจจากผู้มีอำนาจที่แต่เดิมมักจะใช้ อำนาจเหนือ (power over หรือ power against) ตามทฤษฎีผู้มีอำนาจจะชอบที่จะใช้อำนาจเหนือ เช่น แม่ซึ่งมีอำนาจมากกว่าลูก ก็มักจะใช้อำนาจเหนือลูก สั่งให้ลูกกลับบ้านก่อนค่ำ มาถึงวันหนึ่งลูกซึ่งโตขึ้นมาเป็นหนุ่มเป็นสาวแล้ว ก็จะขอลากลับบ้านดึก เพราะจะไปงานวันเกิดเพื่อน แม่ก็ยังใช้อำนาจเหนือให้กลับบ้านภายในหกโมงเย็น ถามว่าลูกสาวจะยังเชื่อและปฏิบัติตามไหม ตามทฤษฎีแล้ว หากผู้มีอำนาจยังใช้อิทธิพลเหนือไปเรื่อย ๆ อำนาจนั้น ๆ ก็จะใช้ไม่ได้ เพราะอำนาจที่มีหรือไม่มีนั้น ไม่ใช่เรา “มี” หรือ “ไม่มี” “อำนาจ” อย่างเดียว แต่อยู่ที่คนอื่น ๆ ที่อยู่รอบข้างหรือที่เราใช้อำนาจเหนือเขา นั้นเขามองว่าเราเหมาะสมที่จะมีอำนาจเหนือหรือไม่ ซึ่งบางครั้งสำคัญกว่าด้วยซ้ำไป ฉะนั้นแทนที่แม่จะใช้

อำนาจเหนือ หันมาใช้อำนาจร่วมกับ (power with) ลงมาพูดคุยกับลูก หาทงออกที่ดีกว่าแทนการสั่งอย่างเดียว ลูกก็จะยินดีปฏิบัติและเชื่อฟังแม่ต่อไป

การทำงานแบบมีส่วนร่วมนั้นไม่ว่าจะเป็นระดับครอบครัว ระดับโรงเรียน ระดับชุมชน ระดับองค์กร หรือระดับประเทศนั้นว่ามีความสำคัญอย่างยิ่งในกระบวนการทัศน์ปัจจุบัน เพราะจะช่วยให้ผู้มีส่วนร่วมเกิดความรู้สึกความเป็นเจ้าของ (ownership) และจะทำให้ผู้มีส่วนร่วมหรือผู้มีส่วนได้ส่วนเสีย นั้น ยินยอมปฏิบัติตาม (compliance) และรวมถึงตกลงยอมรับ (commitment) ได้อย่างสมัครใจ เต็มใจ และสบายใจ ได้มีการดำเนินการแก้ปัญหาความไม่เรียบร้อยในห้องเรียนโดยกระบวนการมีส่วนร่วม หลังจากพยายามด้วยวิธีการใช้ไม้เรียว ใช้กฎกติกาที่ครูอาจารย์ออกกฎ หรือวางระเบียบให้นักเรียนปฏิบัติ แต่การยอมรับก็ยังไม่ได้ผลดีนัก ครูประจำชั้นได้ชวนนักเรียนในห้องให้ร่วมกัน “ตระหนักรู้” ถึงปัญหาในห้องเรียน เช่น ความสกปรก การแต่งกายนักเรียน การไม่มีระเบียบในห้องเรียน ใช้กระบวนการมีส่วนร่วมที่จะวางกติกาตนเอง จนในที่สุดได้ระเบียบปฏิบัติประจำห้องที่ครูรับเอามาจัดพิมพ์ติดไว้ในห้อง ปรากฏว่าได้รับการยอมรับและการปฏิบัติตามอย่างดีกว่ากฎกติกาที่ครูกำหนด กติกานั้น ตัวอย่างเช่นนี้ เป็นตัวอย่างที่สามารถจะนำไปใช้ในองค์การหรือรัฐวิสาหกิจที่จะสร้างกระบวนการมีส่วนร่วมที่จะเป็นเครื่องมือของการมีส่วนร่วมอย่างมีคุณภาพต่อไป

๕.๔ กฎหมายต่าง ๆ ที่เกี่ยวข้อง

๕.๔.๑ พระราชบัญญัติรักษาความสะอาดและความเป็นระเบียบเรียบร้อยของบ้านเมือง พ.ศ. ๒๕๓๕ มาตรา ๒๐ ห้ามมิให้ผู้ใด

- (๑) ปรุงอาหาร ขายหรือจำหน่ายสินค้าบนถนน หรือในสถานสาธารณะ
- (๒) ใช้รถยนต์หรือล้อเลื่อนเป็นที่ปรุงอาหารเพื่อขายหรือจำหน่ายให้แก่ประชาชนบนถนนหรือในสถานสาธารณะ

(๓) ขายหรือจำหน่ายสินค้าซึ่งบรรทุกบนรถยนต์ รถจักรยานยนต์หรือล้อเลื่อนถนนหรือในสถานสาธารณะความในวรรคหนึ่งมิให้ใช้บังคับแก่การปรุงอาหารหรือการขายสินค้าตาม (๑) หรือ (๒) ในถนนส่วนบุคคลหรือในบริเวณที่เจ้าพนักงานท้องถิ่นหรือพนักงานเจ้าหน้าที่ประกาศผ่อนผันให้กระทำได้ในระหว่างวัน เวลาที่กำหนดด้วยความเห็นชอบของเจ้าพนักงานจราจร

๕.๔.๒ พระราชบัญญัติรักษาความสะอาดและความเป็นระเบียบเรียบร้อยของบ้านเมือง พ.ศ. ๒๕๓๕ มาตรา ๓๙ ห้ามมิให้ผู้ใดติดตั้ง ตาก วาง หรือแขวนสิ่งใด ๆ ในที่สาธารณะ เว้นแต่ได้รับหนังสืออนุญาต จากเจ้าพนักงานท้องถิ่นหรือพนักงานเจ้าหน้าที่ หรือเป็นการกระทำของราชการส่วนท้องถิ่น ราชการส่วนอื่นหรือรัฐวิสาหกิจหรือของหน่วยงานที่มีอำนาจกระทำได้ หรือเป็นการวางไว้เพียงชั่วคราวการติดตั้ง ตาก วาง หรือแขวนสิ่งใด ๆ ในที่สาธารณะโดยมิได้มีหนังสืออนุญาต จากเจ้าพนักงานท้องถิ่นหรือพนักงาน เจ้าหน้าที่ หรือได้รับอนุญาตแต่มิได้ปฏิบัติให้เป็นไปตามหลักเกณฑ์ที่กำหนดในการอนุญาต ให้เจ้าพนักงานท้องถิ่นหรือพนักงานเจ้าหน้าที่มีอำนาจสั่งให้ผู้กระทำการตามวรรคหนึ่งปลดหรือรื้อถอนภายในเวลาที่กำหนด ถ้าผู้นั้นละเลย เพิกเฉย นอกจากมีความผิดฐานขัดคำสั่งเจ้าพนักงานตามประมวลกฎหมายอาญาแล้ว ให้เจ้าพนักงานท้องถิ่นหรือ พนักงานเจ้าหน้าที่ ดำเนินคดีตามพระราชบัญญัตินี้ต่อไป

๕.๔.๓ พระราชบัญญัติควบคุมเครื่องตี้มแอลกอฮอล์ พ.ศ. ๒๕๕๑ มาตรา ๒๘ ห้ามมิให้ผู้ใดขายเครื่องตี้มแอลกอฮอล์ในวัน หรือเวลาที่รัฐมนตรีประกาศกำหนด โดยคำแนะนำของ คณะกรรมการ ทั้งนี้ ประกาศดังกล่าวจะกำหนดเงื่อนไขหรือข้อยกเว้นใด ๆ เท่าที่จำเป็นไว้ด้วยก็ได้ บทบัญญัติในวรรคหนึ่ง มิให้ใช้บังคับกับการขายของผู้ผลิตผู้นำเข้าหรือตัวแทนของผู้ผลิตหรือผู้นำเข้าไปยังผู้ขายซึ่งได้รับอนุญาตตามกฎหมายว่าด้วยสุรา

๕.๔.๔ พระราชบัญญัติ สุรา พ.ศ. ๒๔๙๓ (แก้ไขเพิ่มเติมถึงพระราชกำหนดแก้ไขเพิ่มเติม พระราชบัญญัติสุรา พ.ศ. ๒๔๙๓ (ฉบับที่ ๗) พ.ศ. ๒๕๕๖) หมวด ๔ การขายสุรา มาตรา ๑๗ ห้ามมิให้ผู้ใดขายสุราหรือนำสุรารอกแสดงเพื่อขาย เว้นแต่จะได้รับใบอนุญาตจากเจ้าพนักงาน สรรพสามิต

๕.๔.๕ ประกาศสำนักนายกรัฐมนตรีออกตามพระราชบัญญัติควบคุมเครื่องตี้ม แอลกอฮอล์ พ.ศ. ๒๕๕๑ ได้แก่

๑) กำหนดพื้นที่ห้ามขายเครื่องตี้มแอลกอฮอล์บนทางสาธารณะตามกฎหมายจราจรทางบก ได้แก่ ช่องทางจราจรบนถนน ไหล่ทาง พุทบาท เพราะจะทำให้เกิดอันตราย ตามมาทั้งอุบัติเหตุจราจร และการทำร้ายร่างกาย หากฝ่าฝืนมีโทษจำคุกไม่เกิน ๖ เดือน และปรับไม่เกิน ๑๐,๐๐๐ บาท หรือทั้งจำทั้งปรับ

๒) ห้ามขายเครื่องตี้มแอลกอฮอล์นอกเวลาที่กำหนดคือ เวลา ๑๑.๐๐ น. ถึง ๑๔.๐๐ น. และตั้งแต่ ๑๗.๐๐ น. ถึง ๒๔.๐๐ น. ยกเว้นการขายในอาคารทำอากาศยานนานาชาติ และสถานบริการตามกฎหมายว่าด้วยสถานบริการ จะเพิ่มโทษผู้กระทำความผิดทั้งที่มีและไม่มีใบอนุญาตหนัก ขึ้น จากเดิมปรับเพียง ๕๐๐ บาท เพิ่มเป็นโทษจำคุกไม่เกิน ๖ เดือน และปรับไม่เกิน ๑๐,๐๐๐ บาท หรือทั้งจำทั้งปรับ

๓) ห้ามขายหรือตี้มเครื่องตี้มแอลกอฮอล์ในสวนสาธารณะ ที่จัดไว้เพื่อการพักผ่อนหย่อนใจของประชาชนโดยทั่วไป ซึ่งอยู่ในความดูแลของราชการ ขยายผลถึงรัฐวิสาหกิจและ องค์กรอื่นในกำกับภาครัฐด้วย ฝ่าฝืนมีโทษจำคุกไม่เกิน ๖ เดือน และปรับไม่เกิน ๑๐,๐๐๐ บาท หรือทั้ง จำทั้งปรับ

๕.๔.๖ ประมวลกฎหมายอาญา ภาค ๓ ลหุโทษ มาตรา ๓๗๘ ผู้ใดเสพยาสุรา หรือของเมาอย่างอื่นจนเป็นเหตุให้ตนเมาประพฤดิ์วุ่นวายหรือครองสติไม่ได้ขณะอยู่ในถนนสาธารณะหรือ สาธารณสถาน ต้องระวางโทษปรับไม่เกินห้าร้อยบาท

๕.๔.๗ ประมวลกฎหมายอาญา ภาค ๓ ลหุโทษ มาตรา ๓๘๘ ผู้ใดกระทำการอัน ควรขายหน้าต่อหน้าธารกำนัลโดยเปลือยหรือเปิดเผยร่างกาย หรือกระทำการลามกอย่างอื่น ต้องระวาง โทษปรับไม่เกินห้าร้อยบาท

๕.๕ ความรู้ด้านเทคนิคการบริหารจัดการองค์การ ทฤษฎีวงจรคุณภาพ PDCA
ย่อมาจาก Plan-Do-Check-Act แปลว่า วางแผน – ปฏิบัติ – ตรวจสอบ – ปรับปรุง เป็นวงจรที่มีความ เกี่ยวข้องกับการประกันคุณภาพภายในสถานศึกษาโดยตรง วงจรเดมมิ่ง สมคักย์ สิ้นธุระเวชญ์ (๒๕๔๒ : ๑๘๐-๑๘๐) กล่าวว่าแนวคิดของวงจรนี้ ดร.วอลท์เตอร์ ชิวฮาร์ท เป็นผู้พัฒนาขึ้นเป็นคนแรกในปี ค.ศ. ๑๙๓๙ และ ดร.เอ็ดวาร์ด เดมมิ่ง เป็นผู้นำมาเผยแพร่ในประเทศญี่ปุ่นเมื่อปี ค.ศ. ๑๙๕๐ จนเป็นที่เผยแพร่

หลายในชื่อ วงจรเดมมิง (Deming Cycle) หรือวงจรคุณภาพ หรือวัฏจักรแห่งการบริหารคุณภาพ ซึ่งประกอบด้วย ๔ ขั้นตอน ดังนี้

- การวางแผน (Planning) คือขั้นตอนการวางแผนครอบคลุมถึงการกำหนดกรอบหัวข้อที่ต้องการปรับปรุงเปลี่ยนแปลง ซึ่งรวมถึงการพัฒนาสิ่งใหม่ ๆ การแก้ปัญหาที่เกิดขึ้นจากการปฏิบัติงาน ฯลฯ พร้อมกับพิจารณาว่ามีความจำเป็นต้องใช้ข้อมูลใดบ้างเพื่อการปรับปรุงเปลี่ยนแปลงนั้น โดยระบุวิธีการเก็บข้อมูลและกำหนดทางเลือกในการปรับปรุงให้ชัดเจน ซึ่งการวางแผนจะช่วยให้ สามารถลดความสูญเสียต่าง ๆ ที่อาจเกิดขึ้นได้ ทั้งในด้านแรงงาน วัตถุดิบ ชั่วโมงการทำงาน เงิน และเวลา

- การปฏิบัติ (Do) ขั้นตอนการปฏิบัติ คือการลงมือปรับปรุงเปลี่ยนแปลงตามทางเลือกที่ได้กำหนดไว้ในขั้นตอนการวางแผน ซึ่งในขั้นตอนนี้ต้องมีการตรวจสอบระหว่างการปฏิบัติด้วยว่าได้ดำเนินไปในทิศทางที่ตั้งใจหรือไม่ เพื่อทำการปรับปรุงเปลี่ยนแปลงให้เป็นไปตามแผนการที่ได้วางไว้

- การตรวจสอบ (Check) ขั้นตอนการตรวจสอบ คือ การประเมินผลที่ได้รับจากการปรับปรุงเปลี่ยนแปลง เพื่อให้ทราบว่า ในขั้นตอนการปฏิบัติงานสามารถบรรลุเป้าหมายหรือวัตถุประสงค์ที่ได้กำหนดไว้หรือไม่ แต่สิ่งสำคัญก็คือ ต้องรู้ว่าจะตรวจสอบอะไรบ้างและบ่อยครั้งแค่ไหน เพื่อให้ข้อมูลที่ได้จากการตรวจสอบเป็นประโยชน์สำหรับขั้นตอนถัดไป

- การดำเนินงาน (Action) ขั้นตอนการดำเนินงานให้เหมาะสมจะพิจารณาผลที่ได้จากการตรวจสอบ ซึ่งมีอยู่ ๒ กรณี คือ ผลที่เกิดขึ้นเป็นไปตามแผนที่วางไว้ หรือไม่เป็นไปตามแผนที่วางไว้ หากเป็นกรณีแรก ก็ให้หาแนวทางหรือกระบวนการปฏิบัตินั้นมาจัดทำให้เป็นมาตรฐาน พร้อมทั้งหาวิธีการที่จะปรับปรุงให้ดียิ่งขึ้นไปอีก

ขั้นตอนที่ ๑ การวางแผน (Plan – P) ขั้นตอนที่ ๒ การปฏิบัติตามแผน (Do – D)

ขั้นตอนที่ ๓ การตรวจสอบ (Check – C) ขั้นตอนที่ ๔ การปรับปรุง (ACT – A)

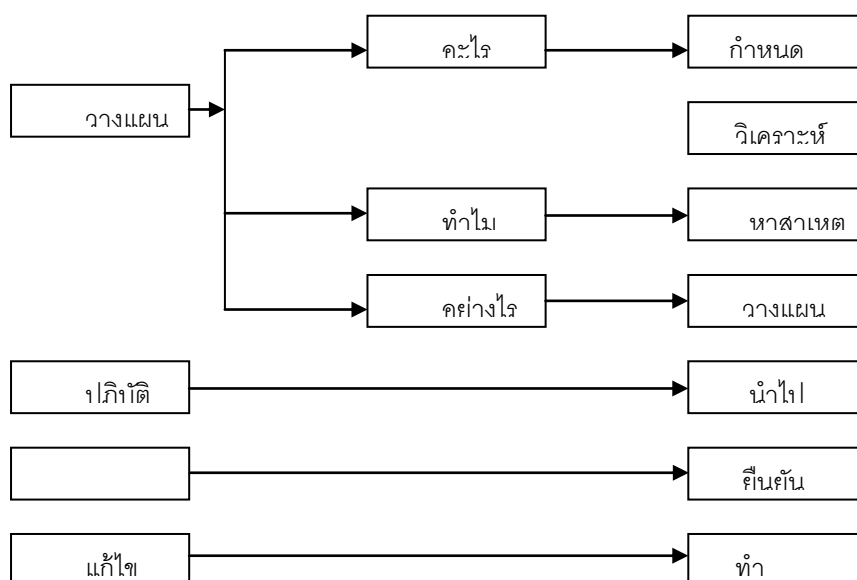

แผนภาพที่ ๑ กระบวนการของ PDCA

ขั้นตอนที่ ๑ การวางแผน (Plan) การวางแผนงานจะช่วยพัฒนาความคิดต่าง ๆ เพื่อนำไปสู่รูปแบบที่เป็นจริงขึ้นมาโดยละเอียดให้พร้อมในการเริ่มต้นลงมือปฏิบัติ

ขั้นตอนที่ ๒ การปฏิบัติ (DO) ประกอบด้วยการทำงาน ๓ ระยะ คือ

๒.๑ การวางแผนการกำหนดการ

- การแยกแยะกิจกรรมต่างๆ ที่ต้องการกระทำ
- กำหนดเวลาที่ต้องใช้ในกิจกรรมแต่ละอย่าง
- การจัดสรรทรัพยากรต่าง ๆ

๒.๒ การจัดแบบเมทริกซ์ (Matrix Management) การจัดแบบนี้สามารถช่วยดึงเอาผู้เชี่ยวชาญหลายแขนงจากแหล่งต่าง ๆ มาได้และเป็นวิธีช่วยประสานงานระหว่างฝ่ายต่าง ๆ

๒.๓ การพัฒนาขีดความสามารถในการทำงานของผู้ร่วมงาน

- ให้ผู้ร่วมงานเข้าใจถึงงานทั้งหมดและทราบเหตุผลที่ต้องกระทำ
- ให้ผู้ร่วมงานพร้อมในการใช้ดุลพินิจที่เหมาะสม
- พัฒนาจิตใจให้รักการร่วมมือกัน

ขั้นตอนที่ ๓ การตรวจสอบ (Check) ทำให้รู้สภาพการของงานที่เป็นอยู่เปรียบเทียบกับสิ่งที่วางแผนซึ่งประกอบด้วยกระบวนการดังนี้

๓.๑ กำหนดวัตถุประสงค์ของการตรวจสอบ

๓.๒ รวบรวมข้อมูล

๓.๓ พิจารณากระบวนการทำงานเป็นตอน ๆ เพื่อแสดงจำนวนและคุณภาพของผลงานที่ได้รับแต่ละขั้นตอนเปรียบเทียบกับที่ได้วางแผนไว้

๔. การรายงาน จัดแสดงผลการประเมินรวมทั้งมาตรการป้องกันความผิดพลาดหรือความล้มเหลว โดยรายงานเป็นทางการอย่างสมบูรณ์ และรายงานแบบย่ออย่างไม่เป็นทางการ

ขั้นตอนที่ ๔ การปรับปรุงแก้ไข (Act) ผลของการตรวจสอบหากพบว่าเกิดความบกพร่องขึ้นทำให้งานที่ได้ไม่ตรงเป้าหมายหรือผลงานไม่ได้มาตรฐาน ให้ปฏิบัติตามแก้ไขปัญหตามลักษณะที่ค้นพบ ดังนี้

๔.๑ ถ้าผลงานเบี่ยงเบนไปจากเป้าหมาย ต้องแก้ไขที่ต้นเหตุ

๔.๒ ถ้าพบความผิดปกติใดๆ ให้สอบสวนค้นหาสาเหตุแล้วทำการป้องกันเพื่อมิให้ความผิดปกตินั้นเกิดขึ้นซ้ำอีกในการแก้ปัญหาเพื่อให้ผลงานได้มาตรฐานอาจใช้มาตรการดังต่อไปนี้

- การย้ายนโยบาย
- การปรับปรุงระบบหรือวิธีการทำงาน
- การประชุมเกี่ยวกับกระบวนการทำงาน

นอกจากนี้ยังสามารถแสดงการควบคุมคุณภาพในการปฏิบัติกิจกรรมต่าง ๆ ของทุกระบบที่เชื่อมโยงกัน ดังแผนภาพประกอบ

จากแนวคิดวงจรคุณภาพ Deming Cycle หรือวงจรควบคุมคุณภาพ PDCA ผู้จัดทำรายงานได้นำไปประยุกต์ใช้ในการจัดทำกรอบแนวทางการดำเนินการในข้อ ๖ ต่อไป

๖. กรอบแนวทางการดำเนินการและผู้มีส่วนเกี่ยวข้อง

การเพิ่มประสิทธิภาพการปฏิบัติตามแผนรักษาความปลอดภัย และความเป็นระเบียบเรียบร้อย การจัดงานเทศกาลสงกรานต์ถนนสีลม ผู้จัดทำรายงานฯ ได้นำทฤษฎี PDCA หรือ วงจรเดมิง (Deming Cycle) ของ W. Edwards Deming ซึ่งเป็นเครื่องมือที่ใช้ในการบริหาร องค์กรให้มีคุณภาพมาประยุกต์ใช้ในแนวทางการดำเนินการ ดังนี้

๖.๑ P: Plan วางแผนการดำเนินงาน

๖.๑.๑ เสนอผู้อำนวยการเขตบางรัก ขอความเห็นชอบในการจัดทำแผนปฏิบัติการรักษาความปลอดภัย และความเป็นระเบียบเรียบร้อยการจัดงานเทศกาลสงกรานต์ถนนสีลมแบบบูรณาการ พร้อมทั้งหนังสือเชิญหน่วยงานที่เกี่ยวข้อง เช่น สถานีตำรวจนครบาลในพื้นที่ เจ้าหน้าที่ทหาร สถานประกอบการในพื้นที่ การไฟฟ้า ตัวแทนชุมชน และประชาชนในพื้นที่ เข้าร่วมเป็นคณะทำงานฯ

๖.๑.๒ แต่งตั้งคณะทำงานจัดทำแผนปฏิบัติการรักษาความปลอดภัย และความเป็นระเบียบเรียบร้อยการจัดงานเทศกาลสงกรานต์ถนนสีลมแบบบูรณาการ

๖.๑.๓ เชิญประชุมคณะทำงานเพื่อศึกษาวิเคราะห์ ปัญหา ความสำคัญ และความจำเป็นแผนปฏิบัติการรักษาความปลอดภัย และความเป็นระเบียบเรียบร้อยการจัดงานเทศกาลสงกรานต์ถนนสีลมแบบบูรณาการ โดยศึกษาจากข้อเท็จจริง และสภาพปัญหาด้านการรักษาความปลอดภัยจากการจัดงานเทศกาลสงกรานต์ถนนสีลมในปีที่ผ่านมา โดยปัญหาจากการปฏิบัติงานตามแผนการรักษาความปลอดภัยจากการจัดงานเทศกาลสงกรานต์ถนนสีลมทำงานที่ผ่านมา ตั้งแต่ปี ๒๕๕๕ – ปัจจุบัน

๖.๑.๔ วางแผนการดำเนินงานกำหนดกรอบระยะเวลาการดำเนินงานกำหนดสิ่งที่ต้องดำเนินการกำหนดผู้รับผิดชอบหรือผู้ดำเนินการโดยกำหนดจัดทำเป็นแผนการดำเนินการ (Action Plan)

วิธีดำเนินการ	ปีงบประมาณ ๒๕๖๑					
	ธ.ค.	ม.ค.	ก.พ.	มี.ค.	เม.ย.	พ.ค.
๑. วางแผนดำเนินการ						
๑.๑ แต่งตั้งคณะทำงาน	↔					
๑.๒ ศึกษาวิเคราะห์ปัญหา	↔					
๒. ดำเนินการ						
๒.๑ ทหารี่และหาข้อสรุป		↔				
๒.๒ กำหนดแนวทางแก้ไข		↔				
๒.๓ จัดทำแผน		↔				
๒.๔ ประเมินก่อนให้ความรู้			↔			
๒.๕ ประชุม อบรมให้ความรู้				↔		
๒.๖ ประเมินหลังให้ความรู้					↔	
๓. ปฏิบัติตามแผน					๑๓-๑๕	
๔. ประเมินผลหลังปฏิบัติตามแผน และปรับปรุงแก้ไขแผน						↔
๕. นำเสนอผู้บริหารเพื่อใช้เป็น แนวทาง						↔

ตารางที่ ๑ แสดงวิธีดำเนินการ

๖.๒ D: Do ชั้นดำเนินการ

๖.๒.๑ ทหารี่ร่วมกันระหว่างคณะทำงานฯ และหาข้อสรุปที่ได้จากการศึกษาวิเคราะห์ ปัญหา ความสำคัญ และความจำเป็นในการกำหนดแผนปฏิบัติการรักษาความปลอดภัย และความเป็นระเบียบเรียบร้อยการจัดงานเทศกาลสงกรานต์ถนนสีลมแบบบูรณาการ

๖.๒.๒ จัดทำแผนปฏิบัติการรักษาความปลอดภัย และความเป็นระเบียบเรียบร้อยโดยครอบคลุมทุกมิติของปัญหาซึ่งประกอบไปด้วย การจัดระเบียบหาเร่-แผงลอย ความปลอดภัยของชีวิตและทรัพย์สินของประชาชน และความสงบเรียบร้อยภายในบริเวณจัดกิจกรรมสงกรานต์ เป็นต้นโดยมีทุกภาคส่วน (ทหาร ตำรวจ กทม. อาสาสมัคร และผู้ประกอบการในพื้นที่) ของการจัดงานเทศกาลสงกรานต์ถนนสีลมแบบบูรณาการ ตามแผนงานที่คณะกรรมการฯ กำหนด ดังนี้

๑. จัดตั้งกองอำนวยการร่วม ๑ จุด และกองอำนวยการย่อย ๒ จุด และจัดเจ้าหน้าที่ประจำกองอำนวยการ ดังนี้

- กองอำนวยการร่วม มีเจ้าหน้าที่ร่วมปฏิบัติงานทุกหน่วยงานเป็นผู้ประสานและสนับสนุนการปฏิบัติงานของเจ้าหน้าที่จุดสกัด ร่วมกับสถานีตำรวจนครบาลในพื้นที่ (สน.ทุ่งมหาเมฆ สน.ยานนาวา และสน.บางรัก) จัดตั้งศูนย์อำนวยการส่วนหน้า เพื่อสนับสนุนแผนปฏิบัติการและแผนเผชิญเหตุ บริเวณภายในลานจอดรถโรงแรมดุสิตธานี ด้านถนนพระราม ๔

- กองอำนวยการย่อย มีเจ้าหน้าที่ทหาร ตำรวจ หน่วยงานแพทย์ และอาสาสมัคร ร่วมกับสถานีตำรวจนครบาลทุ่งมหาเมฆ จัดตั้งศูนย์อำนวยการส่วนหน้า เพื่อสนับสนุนแผนปฏิบัติการและแผนเผชิญเหตุ บริเวณหน้าธนาคารกรุงเทพ สำนักงานใหญ่และบริเวณหน้าธนาคารกสิกรไทย สาขาสีลม

๒. ขอสนับสนุนรถยนต์ประชาสัมพันธ์ของสำนักเทศกิจ จำนวน ๒ คัน พร้อมเจ้าหน้าที่ประจำจุดในบริเวณถนนสีลม จุดทางเข้าออกด้านถนนสีลมด้านแยกศาลาแดง และถนนนราธิวาส

- ขอสนับสนุนรถสุขาเคลื่อนที่จากสำนักสิ่งแวดล้อม จำนวน ๔ คัน พร้อมเจ้าหน้าที่ประจำจุดแยกศาลาแดงด้านถนนพระรามที่ ๔ หน้าธนาคารกสิกรไทย สีลม ๑๐ ปากซอย สีลม ๕ และปากซอยคอนแวนต์ โดยสามารถเปลี่ยนแปลงสถานที่ได้ตามความเหมาะสม

๖.๒.๓ มอบหมายเจ้าหน้าที่ตำรวจนครบาลในพื้นที่ ในการอำนวยความสะดวกและชุดเคลื่อนที่เร็ว รวมทั้งกำหนดมาตรการแก้ไขปัญหาและช่วยเหลือ กรณีเกิดเหตุฉุกเฉินในพื้นที่รับผิดชอบ โดยเจ้าหน้าที่ตำรวจสามารถแจ้งให้ผู้ขับรถใช้ถนนเปลี่ยนเส้นทางได้ทันที เพื่อลดปัญหาการจราจรและประชาชนที่อาจได้รับความเดือดร้อน บริเวณด้านแยกศาลาแดง (ถนนพระราม ๔) และด้านแยกถนนรามย์ (ถนนนราธิวาสฯ) ตั้งแต่เวลา ๑๒.๐๐ – ๒๒.๐๐ น. โดยให้มีการออกกฎบังคับการจราจรเพื่อห้ามมิให้รถยนต์ทุกชนิดเข้ามาในบริเวณที่จัดงานฯ

๖.๒.๔ จัดเตรียมวัสดุอุปกรณ์เครื่องมือ เครื่องใช้ต่าง ๆ ที่จำเป็น เช่น ยานพาหนะ และแผ่นป้ายข้อความประชาสัมพันธ์คำแนะนำ ค่าเตือนอุบัติเหตุและการเปลี่ยนเส้นทางเดินรถ ฯลฯ ไว้ให้พร้อม เพื่อจะได้สามารถนำออกมาใช้ได้ทันที เพื่ออำนวยความสะดวกและความปลอดภัยตามแผนฯ

๖.๒.๕ สำนักงานเขตบางรักขอสนับสนุนอัตรากำลังจากสำนักเทศกิจจัดเจ้าหน้าที่เทศกิจ ๒ ชุด ๆ ละ ๑๐ นาย ประจำจุดสกัดหน้าโรงแรมดุสิตธานี และแยกถนนรามย์ เพื่อสอดส่องกวดขันของต้องห้าม อาทิเช่น เครื่องดื่มแอลกอฮอล์ แป้ง ปืนฉีดน้ำแรงดันสูง การแต่งกายที่ไม่เหมาะสม (โป้ เปื้อน) และติดตั้งวิทยุสื่อสารประจำกองอำนวยการร่วมพร้อมเจ้าหน้าที่สื่อสาร

๖.๒.๖ สำนักงานเขตบางรักจัดให้มีการลงทะเบียนผู้ค้าที่จะประสงค์ขายของบริเวณจัดงานในช่วงสัปดาห์ที่ ๒ ของเดือนมีนาคมและประกาศรายชื่อผู้มีสิทธิขายของในสัปดาห์ที่ ๓ พร้อมออกบัตรให้ผู้มีสิทธิแล้วจัดทำล๊อคที่ขายในสัปดาห์แรกของเดือนเมษายน

๖.๒.๗ สำนักงานเขตบางรัก ขอสนับสนุนอัตรากำลังเจ้าหน้าที่ฝ่ายเทศกิจ สำนักงานเขตกลุ่มกรุงเทพใต้ จำนวน ๗ เขต (เขตสาทร เขตยานนาวา เขตคลองเตย เขตวัฒนา

เขตพระโขนง เขตบางนา และเขตสวนหลวง) เจ้าหน้าที่เทศกิจ ๑ ชุด ๆ ละ ๘ นาย ประกอบด้วย หัวหน้าชุด ๑ นาย พนักงานเทศกิจ ๖ นาย พนักงานขับรถยนต์ ๑ นาย ปฏิบัติหน้าที่ประจำจุดสกัด ตามที่กำหนดไว้บริเวณพื้นที่จัดกิจกรรม ดูแล กวดขัน ไม่ให้ผู้ค้าที่ไม่ได้รับสิทธิให้ทำการค้าฝ่าฝืนเข้ามาทำการค้า ดูแลและนำผู้ค้าไปยังแผนค้าที่ได้รับสิทธิให้ทำการค้า

๖.๒.๘ สำนักงานเขตบางรัก จัดเจ้าหน้าที่เทศกิจชุดสายตรวจปฏิบัติการเคลื่อนที่ จำนวน ๒ ชุด เพื่อประสานงานและสนับสนุนการปฏิบัติงานของจุดสกัดในการดำเนินการตามกฎหมาย ต่อผู้ค้าที่ฝ่าฝืนเข้ามาทำการค้า

๖.๒.๙ สำนักงานเขตบางรัก จัดเจ้าหน้าที่เปรียบเทียบคดีตามพระราชบัญญัติ รักษาความสะอาดและความเป็นระเบียบเรียบร้อยของบ้านเมือง พ.ศ. ๒๕๓๕ ประจำกองอำนวยการ ร่วมเพื่อดำเนินการต่อผู้ค้าที่ถูกจับกุมให้เป็นไปตามกฎหมายและระเบียบที่เกี่ยวข้อง

๖.๒.๑๐ กรณีเจ้าหน้าที่เทศกิจประจำจุดสกัดหรือชุดสายตรวจปฏิบัติการที่ได้รับ มอบหมายจับกุมผู้ค้าที่ฝ่าฝืนเข้ามาทำการค้าโดยไม่รับสิทธิ ให้แจ้งกองอำนวยการร่วมพร้อมจัดทำ บันทึกการจับกุม พร้อมส่งของกลางและส่งตัวผู้ถูกจับกุมพร้อมของกลางเพื่อดำเนินการให้เป็นไปตาม กฎหมาย ณ สำนักงานเขตบางรัก

๖.๒.๑๑ กรณีส่งตัวผู้กระทำความผิดเพื่อดำเนินการตามกฎหมายแล้ว เจ้าพนักงานเปรียบเทียบปรับเห็นควรลงโทษปรับและได้พิจารณาเปรียบเทียบปรับแล้ว แต่ผู้ถูกจับกุม ไม่ยินยอมชำระค่าปรับให้นำของกลางส่งไปเก็บไว้ที่ห้องของกลาง สำนักงานเขตบางรัก เพื่อดำเนินการ ให้เป็นไปตามกฎหมายต่อไป

๖.๒.๑๒ สำนักงานเขตบางรักจัดเจ้าหน้าที่ฝ่ายรักษาความสะอาดฯ ดูแลเรื่อง ความสะอาดบนถนน สีลม ตั้งแต่เวลา ๑๐.๐๐ น. - ๒๒.๐๐ น. จำนวน ๒๐ คน และประสานขอ สนับสนุนจากเจ้าหน้าที่รักษาจากกลุ่มกรุงเทพใต้ ร่วม Big Cleaning ในคืนสุดท้ายของการจัดงาน

๖.๒.๑๓ จัดเจ้าหน้าที่ฝ่ายโยธาดูแลเรื่องกระแสไฟฟ้าและระบบระบายน้ำจำนวน ๒๐ คน

๖.๒.๑๔ ให้ทุกหน่วยงานเกี่ยวข้องปฏิบัติตามแผนการปฏิบัติการรักษา ความปลอดภัย และความเป็นระเบียบเรียบร้อยการจัดงานเทศกาลสงกรานต์ถนนสีลมแบบบูรณาการ ซักซ้อมแผนฯ จำนวน ๒ ครั้ง

๖.๒.๑๕ ให้ทุกหน่วยงานเกี่ยวข้องปฏิบัติตามแผนการปฏิบัติการรักษา ความปลอดภัย และความเป็นระเบียบเรียบร้อยการจัดงานเทศกาลสงกรานต์ถนนสีลมแบบบูรณาการ อย่างเคร่งครัด หากมีการเปลี่ยนแปลงระยะเวลาหรือข้อกำหนดใด ๆ ให้แจ้งกำหนดการที่เปลี่ยนแปลง รายงานต่อผู้บังคับบัญชาทราบโดยด่วน

๖.๓ C: Check ขั้นตอนตรวจสอบ

ผู้บังคับบัญชาที่รับผิดชอบในแต่ละส่วน ตรวจสอบเจ้าหน้าที่ประจำจุดสกัด มีการ ปฏิบัติงานตามแผนฯ ดังกล่าวหรือไม่ และรายงานเสนอต่อผู้อำนวยการกองอำนวยการร่วม

๖.๔ A: Act ขั้นตอนการปรับปรุง

คณะทำงานฯ ที่รับผิดชอบด้านการปฏิบัติการรักษาความปลอดภัย และความเป็นระเบียบเรียบร้อยการจัดงานเทศกาลสงกรานต์ต้นนสีลมแบบบูรณาการ ประชุมเพื่อรับทราบผลการดำเนินการ ปัญหาและอุปสรรคในการดำเนินการ เพื่อหาแนวทางแก้ไข ปรับปรุงการแผนฯ ให้ดียิ่งขึ้นต่อไป

ผู้มีส่วนเกี่ยวข้องปรากฏ ดังนี้

ผู้มีส่วนเกี่ยวข้อง	บทบาท
๑. ผู้บริหาร	- พิจารณออนุมัติแผนการดำเนินการ
๒. คณะทำงานแผนปฏิบัติการรักษาความปลอดภัย และความเป็นระเบียบเรียบร้อยการจัดงานเทศกาลสงกรานต์ต้นนสีลมแบบบูรณาการ	- ควบคุมดูแลการดำเนินโครงการให้เป็นไปอย่างเรียบร้อย
๓. เจ้าหน้าที่ผู้รับผิดชอบตามแผนฯ และผู้ที่เกี่ยวข้อง - ภาครัฐ (ฝ่ายเทศกิจ ทหาร ตำรวจ ฯลฯ) - ภาคเอกชน (บริษัท ห้างร้าน ในพื้นที่) - ประชาชน (ผู้พักอาศัยในบริเวณถนนสีลม)	- ผู้ปฏิบัติตามแผนฯ - ผู้ร่วมเสนอและจัดทำแผนฯ และรับผลกระทบ - ผู้ร่วมเสนอและจัดทำแผนฯ และรับผลกระทบ
๖. นักท่องเที่ยว/ประชาชน	- ผู้รับบริการ

ตารางที่ ๒ แสดงผู้มีส่วนเกี่ยวข้อง

๗. ระยะเวลาดำเนินการ

๑ ธันวาคม ๒๕๖๐ – ๓๑ พฤษภาคม ๒๕๖๑

๘. งบประมาณ

ไม่ใช้งบประมาณ

๙. แนวทางการติดตามและประเมินผล

วัตถุประสงค์ / เป้าหมาย	ตัวชี้วัด	วิธีการ / เครื่องมือ
<p>เป้าหมาย</p> <p>- จัดทำแผนการปฏิบัติงานด้านรักษาความปลอดภัยและความเป็นระเบียบเรียบร้อยการจัดงานเทศกาลสงกรานต์ถนนสีลมแบบบูรณาการ</p>	<p>ผลผลิต (Output)</p> <p>- มีแผนปฏิบัติงานรักษาความปลอดภัย และความเป็นระเบียบเรียบร้อยการจัดงานเทศกาลสงกรานต์ถนนสีลมแบบบูรณาการ</p>	<p>- รายงานผลการจัดทำแผนปฏิบัติการรักษาความปลอดภัย และความเป็นระเบียบเรียบร้อยการจัดงานเทศกาลสงกรานต์ถนนสีลมแบบบูรณาการ โดยมีหน่วยงานภาครัฐ ภาคเอกชน ภาคประชาชน เข้าร่วมจัดทำแผนไม่น้อยกว่า ๕ หน่วยงาน และ เสนอผู้อำนวยการเขตบางรัก</p>
<p>วัตถุประสงค์</p> <p>๑. เพื่อให้เกิดความมีส่วนร่วมของทุกภาคส่วนในการจัดทำแผนปฏิบัติการรักษาความปลอดภัย และความเป็นระเบียบเรียบร้อยการจัดงานเทศกาลสงกรานต์ถนนสีลมแบบบูรณาการ</p> <p>๒. เพื่อให้เจ้าหน้าที่ผู้ปฏิบัติงานด้านการรักษาความปลอดภัยและความเป็นระเบียบเรียบร้อย มีความรู้ความเข้าใจและสามารถปฏิบัติงานตามแผนการปฏิบัติงานด้านรักษาความปลอดภัยและความเป็นระเบียบเรียบร้อยการจัดงานเทศกาลสงกรานต์ถนนสีลมแบบบูรณาการ ได้อย่างมีประสิทธิภาพ</p>	<p>ผลลัพธ์ (Outcome)</p> <p>- มีการประชุมจัดทำแผนฯ แบบบูรณาการจากทุกภาคส่วนที่เกี่ยวข้องทั้งภาครัฐ ภาคเอกชนและภาคประชาชน จำนวน ๒ ครั้ง</p> <p>- ประชุมซักซ้อมเจ้าหน้าที่ผู้ปฏิบัติการที่ได้รับคำสั่งตามแผนบูรณาการ จำนวน ๒ ครั้ง</p>	<p>- มีหน่วยงานเข้าร่วมเป็นคณะทำงานมากกว่า ๕ หน่วยงาน</p> <p>- ซัก ซ อ ม เ จ้ า ห น้ า ที่ ที่ ปฏิบัติงานตามแผนฯ ไม่น้อยกว่า ๒ ครั้ง โดยรายงานผลการ ซัก ซ อ ม แ ผ น ต่ อ ผู้อำนวยการเขตบางรัก</p>

วัตถุประสงค์ / เป้าหมาย	ตัวชี้วัด	วิธีการ / เครื่องมือ
๓. เพื่อลดการกระทำผิดของนักท่องเที่ยวที่มาเที่ยวงานเทศกาลสงกรานต์ถนนสีลมสำนักงานเขตบางรัก	- จำนวนผู้กระทำความผิดลดลงไม่น้อยกว่าร้อยละ ๒๐ จากปี พ.ศ.๒๕๖๐	- ผลรายงานจากหน่วยงานที่รับผิดชอบ

๑๐. ข้อเสนอแนะ

- การจัดทำแผนปฏิบัติการรักษาความปลอดภัย และความเป็นระเบียบเรียบร้อย การจัดงานเทศกาลสงกรานต์ถนนสีลมแบบบูรณาการ เป็นแผนการปฏิบัติงานที่มีการมีส่วนร่วมจากทุกภาคส่วน โดยเริ่มตั้งแต่การขั้นตอนจัดทำแผน ซึ่งสามารถทำให้เกิดการมีส่วนร่วม แต่สิ่งที่สำคัญที่สุดในการแก้ไขปัญหา คือ การมีส่วนร่วมของประชาชน และนักท่องเที่ยว ที่จะตระหนักถึงความสำคัญ ของมาตรการการดูแลรักษาความปลอดภัย และร่วมกันเป็นผู้หูเป็นตา ให้ข้อมูลข่าวสารที่เป็นประโยชน์แก่เจ้าหน้าที่ผู้ปฏิบัติงานในด้านการรักษาความปลอดภัย ตามจุดสกัดต่าง ๆ เพื่อเกิดความปลอดภัยในชีวิตและทรัพย์สินของประชาชนอย่างแท้จริง

- ปัจจุบันมีการใช้กฎหมายพิเศษ (มาตรา ๔๔) เห็นควรใช้โอกาสนี้ ในการออกกฎหมายเพื่อสนับสนุน นโยบาย ๕ ป. คือ ๑) ประหยัด (น้ำ) ๒)ปลอดภัย ๓) ปลอดภัย ๔) ปลอดภัย ๕) ปลอดภัย เพื่อให้เกิดการบังคับใช้และมีมาตรการลงโทษผู้กระทำความผิดเพื่อที่จะสามารถปรับทัศนคติใหม่ในการเล่นสงกรานต์ที่สนุกสนานได้โดยไม่ต้องพึ่งพาแอลกอฮอล์

- เห็นควรทำแผนฯ ไปต่อยอดในการจัดทำแผนรักษาความปลอดภัยในกิจกรรมอื่น เช่น ถนนคนเดิน การจัดงานปีใหม่ และงานเทศกาลลอยกระทง เป็นต้น